

Fig. 27

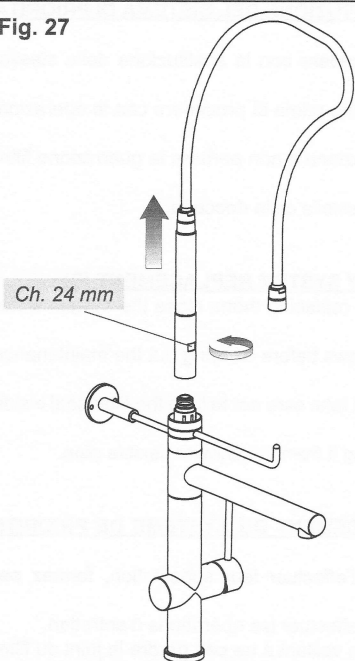

Fig. 28

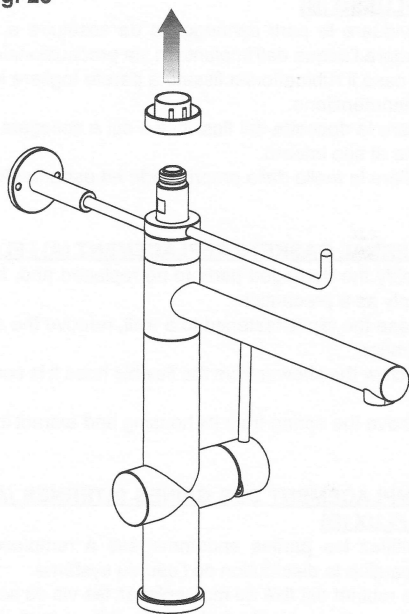

Fig. 29

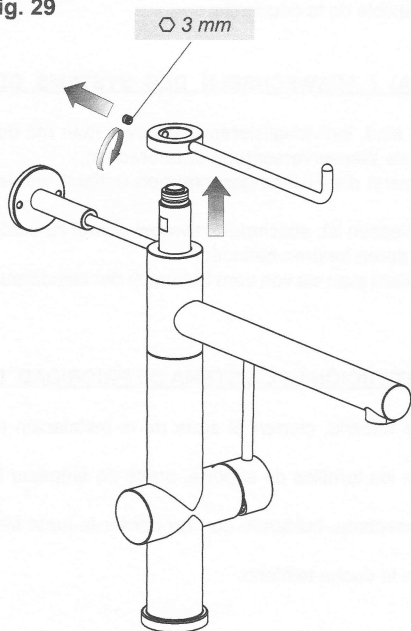

Fig. 30

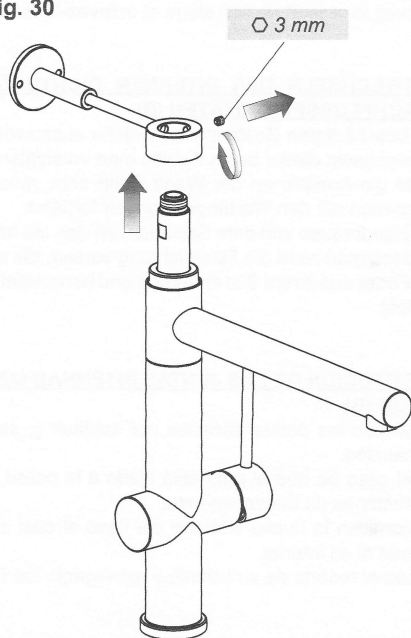

Fig. 31

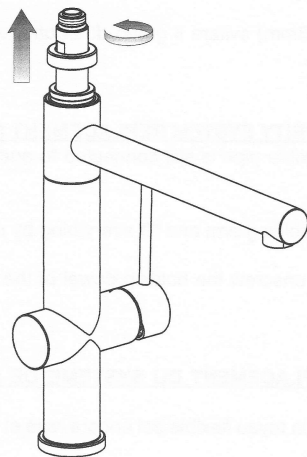
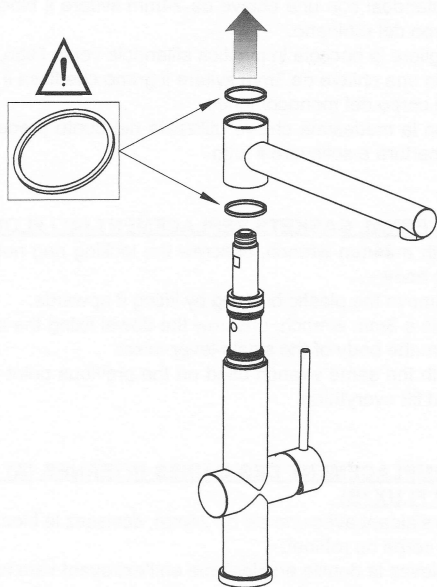

Fig. 32



SOSTITUZIONE DELLE GUARNIZIONI INTERNE (A) / SOSTITUZIONE DEL SISTEMA DI PRIORITÀ DI FLUSSO (B)

Svitare a mano la ghiera di bloccaggio canna ed estrarla. Sfilare la canna dalla propria sede ponendo molta attenzione a non perdere i due anelli in plastica mostrati in figura.

INTERNAL GASKETS REPLACEMENT (A) / FLOW PRIORITY SYSTEM REPLACEMENT (B)

Unscrew manually the spout locking ring nut and remove it. Remove the spout from its own housing taking care not to lose the two plastic rings shown in the figure.

REPLACEMENT DES GAINES INTERNES (A) / REMPLACEMENT DU SYSTEME DE PRIORITE DE FLUX (B)

Dévissez à la main la virole de blocage du bec et enlevez-le. Enlevez le bec de son propre siège en veillant surtout à ne pas perdre les deux bagues en plastique.

AUSWECHSELN DER INTERNEN DICHTUNGEN (A) / AUSWECHSELN DES SYSTEMS DER DURCHFLOSSPRIORITÄTEN (B)

Per Hand die Gewindehülse für die Blockierung des Auslaufs abschrauben und herausziehen. Den Auslauf aus seinem Sitz ziehen, wobei man sehr vorsichtig sein muss, damit man nicht die zwei Kunststoffringe verliert, die auf der Abbildung dargestellt sind.

SUSTITUCIÓN DE LAS JUNTAS INTERNAS (A) / SUSTITUCIÓN DEL SISTEMA DE PRIORIDAD DE FLUJO (B)

Destornillen manualmente la virola de fijación del caño y extráiganla. Saquen el caño de su propio asiento poniendo mucho cuidado con no perder los dos anillos de plástico, indicados en la figura.

Fig. 38

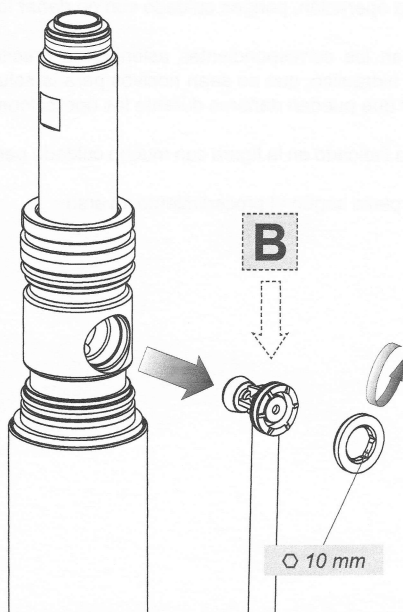
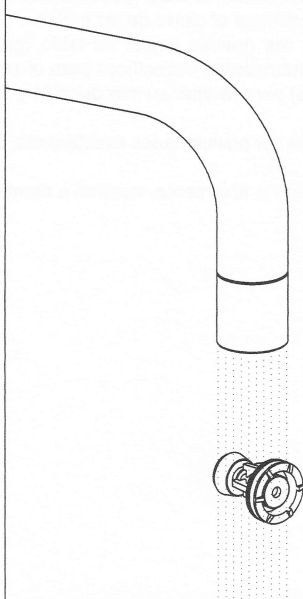

Fig. 39



SOSTITUZIONE DEL SISTEMA DI PRIORITÀ DI FLUSSO (B)

SVITARE LA GHIERA ED ESTRARRE IL SISTEMA DI PRIORITÀ DI FLUSSO.

Se il sistema fosse otturato è sufficiente sciacquarlo con acqua corrente, senza utilizzare detersivi. Nel caso fosse danneggiato è possibile sostituirlo e rimontare il tutto nella sequenza inversa.

FLOW PRIORITY SYSTEM REPLACEMENT (B)

UnscREW the ring nut and remove the flow priority system.

If the system is clogged just rinse it with running water, without using any detergents. If it is damaged you can replace it and reassemble all in the opposite order.

REPLACEMENT DU SYSTEME DE PRIORITE DE FLUX (B)

DÉVISSER LA VIROLE ET EXTRAIRE LE SYSTÈME DE PRIORITÉ DE FLUX.

Si le système est obstrué il suffit de le rincer à l'eau courante sans utiliser aucun détergent. S'il est abîmé on peut le remplacer et tout remonter dans l'ordre inverse.

AUSWECHSELN DES SYSTEMS DER DURCHFLOSSPRIORITÄTEN (B)

Die Gewindehülse losdrehen und das System der Durchflussprioritäten herausziehen.

Falls das System verstopft sein sollte ist es ausreichend, dieses unter fließendem Wasser durchzuspülen, und zwar ohne Verwendung von Reinigungsmitteln. Falls dieses beschädigt sein sollte kann man es auswechseln und das Ganze in umgekehrter Abfolge wieder zusammen montieren.

SUSTITUCIÓN DEL SISTEMA DE PRIORIDAD DE FLUJO (B)

Destornillen la virola y extraigan el sistema de prioridad de flujo.

En el caso de que el sistema fuese atascado será suficiente enjuagarlo con agua corriente sin utilizar detergentes. En el caso de que fuese dañado será posible sustituirlo y volver a montar el conjunto según la secuencia inversa.

Fig. 40

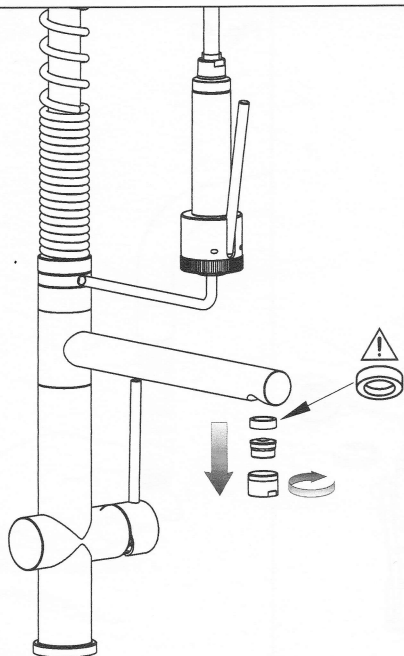
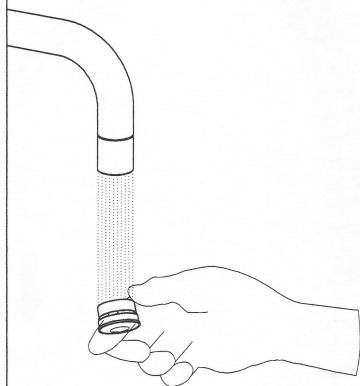

Fig. 41



PULIZIA / SOSTITUZIONE DELL'AERATORE

Nel caso l'erogazione non fosse fluida svitare manualmente il porta aeratore, estrarre il filtro senza danneggiare e/o smarrire la guarnizione. Se l'aeratore fosse otturato è sufficiente sciacquare il filtro con acqua corrente, senza utilizzare detersivi. Nel caso fosse danneggiato è possibile sostituire filtro e guarnizione e rimontare il tutto nella sequenza inversa.

AERATOR CLEANING / REPLACING

If the supply is not fluid unscrew manually the aerator-holder, remove the filter without damaging and/or losing the gasket. If the filter is clogged just rinse it with running water without using any detergents. If it is damaged it can be replaced, together with a new gasket, and they have to be reassembled in the opposite sequence.

NETTOYAGE / SUBSTITUTION DE L'AERATEUR

Si le débit n'est pas fluide dévisser manuellement le porte-aérateur, extraire le filtre sans abîmer et/ou perdre la gaine. Si le filtre est obstrué il suffit de le rincer avec de l'eau courante sans utiliser de détergents. S'il est abîmé on peut le remplacer, avec la nouvelle gaine et tout remonter dans la séquence inverse.

REINIGUNG / AUSWECHSELN DES BELÜFTERS

Falls die Wasserabgabe ungleichmäßig sein sollte, schraubt man das Gehäuse des Belüfters manuell ab und nimmt den Filter heraus, ohne die Dichtung zu verlieren und/oder zu beschädigen. Falls der Belüfter verstopft ist genügt es, den Filter mit fließendem Wasser ohne Verwendung von Reinigungsmitteln auszuspülen. Falls er beschädigt sein sollte kann man den Filter und die Dichtung austauschen und dann das Ganze in umgekehrter Reihenfolge wieder zusammenbauen.

LIMPIEZA / SUSTITUCIÓN DEL AIREADOR

En el caso de que la erogación no fuese fluida, destornillen manualmente el porta-aireador y extraigan el filtro sin dañar y/o perder la junta. Si el filtro resultara atascado, será suficiente enjuagarlo utilizando agua corriente sin detergentes. En el caso de que fuese dañado será posible sustituirlo, colocando una nueva junta, y volver a montar el conjunto según la secuencia inversa.